

# KitchenAid

5KMT2204 and 5KMT4204

Australia

汉语

KJC22

Brasil

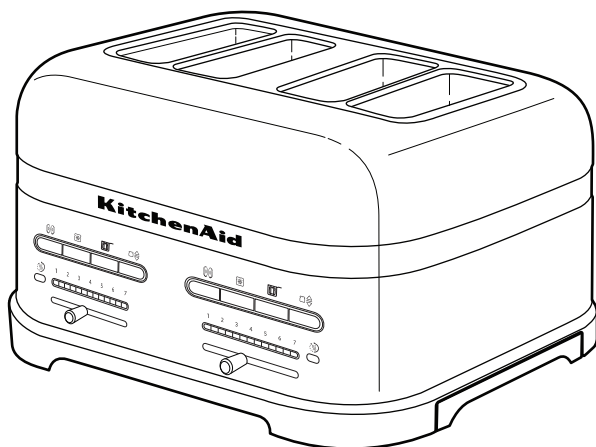
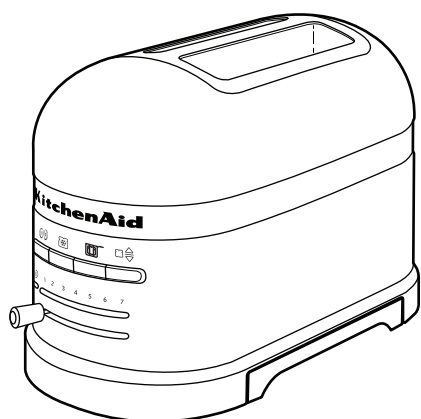

# TOASTER INSTRUCTIONS

## Table of Contents

<b>TOASTER SAFETY</b>	
Important Safeguards.....	3
Electrical Requirements.....	5
<b>PARTS AND FEATURES</b>	
Toaster Parts.....	6
Toaster Features.....	7
Controls.....	8
<b>USING YOUR TOASTER</b>	
Before First Use .....	9
Making Toast.....	9
<b>SPECIAL TOASTING FUNCTIONS</b>	
Keep Warm.....	10
Toasting Bagels.....	10
Toasting Frozen Items.....	10
Toasting Sandwiches .....	11
<b>CARE AND CLEANING</b> .....	12
<b>TROUBLESHOOTING</b> .....	13

## Your safety and the safety of others are very important.

We have provided many important safety messages in this manual and on your appliance. Always read and obey all safety messages.



This is the safety alert symbol.

This symbol alerts you to potential hazards that can kill or hurt you and others.

All safety messages will follow the safety alert symbol and either the word "DANGER" or "WARNING." These words mean:



**You can be killed or seriously injured if you don't immediately follow instructions.**



**You can be killed or seriously injured if you don't follow instructions.**

All safety messages will tell you what the potential hazard is, tell you how to reduce the chance of injury, and tell you what can happen if the instructions are not followed.

## IMPORTANT SAFEGUARDS

When using electrical appliances, basic safety cautions should always be followed, including the following:

1. Read all instructions.
2. Do not touch hot surfaces. Use handles or knobs.
3. To protect against electrical shock, do not immerse cord, plugs, or toaster in water or other liquid.
4. This appliance is not intended for use by persons (including children) with reduced physical sensory or mental capabilities, or lack of experience and knowledge, unless they have been given supervision or instruction concerning use of the appliance by a person responsible for their safety.
5. Children should be supervised to ensure that they do not play with the appliance.
6. Unplug toaster from outlet when not in use and before cleaning. Allow to cool before putting on or taking off parts.
7. Do not operate any appliance with a damaged cord or plug or after the appliance malfunctions or has been damaged in any manner. Return appliance to the nearest Authorized Service Facility for examination, repair or adjustment.

## TOASTER SAFETY

8. The use of accessory attachments not recommended by the appliance manufacturer may cause injuries.
9. Do not use outdoors.
10. Do not let cord hang over edge of table or counter, or touch hot surfaces.
11. Do not place on or near a hot gas or electric burner, or in a heated oven.
12. To disconnect, turn any control to “OFF,” then remove plug from outlet.
13. Do not use toaster for other than intended use.
14. Oversize foods, metal foil packages, or utensils must not be inserted in toaster as they may involve a risk of fire or electric shock.
15. A fire may occur if toaster is covered with or touching flammable material, including curtains, draperies, walls and the like, when in operation.
16. Do not attempt to dislodge food when toaster is plugged in.
17. This product is designed for household use only.

**SAVE THESE INSTRUCTIONS**

# ELECTRICAL REQUIREMENTS

## **⚠ WARNING**



### **Electrical Shock Hazard**

**Plug into a grounded outlet.**

**Do not remove ground prong.**

**Do not use an adapter.**

**Do not use an extension cord.**

**Failure to follow these instructions can result in death, fire, or electrical shock.**

Voltage: 220-240 Volts

Frequency: 50/60 Hertz

Wattage: 1250 Watts for the 2-slice models  
5KMT2204A and 5KMT2204G

2500 Watts for the 4-slice model  
5KMT4204A

**NOTE:** If the power cord is damaged, it must be replaced by the manufacturer or its service agent in order to avoid a hazard.

Do not use an extension cord. If the power supply cord is too short, have a qualified electrician or serviceman install an outlet near the appliance.

# PARTS AND FEATURES

## Toaster Parts

### 4-Slice Model

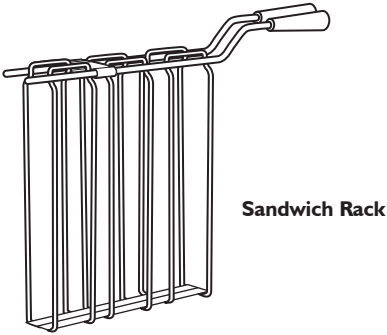

Sandwich Rack

Extra-Wide Slots  
with Automatic  
Self-Centering  
Racks

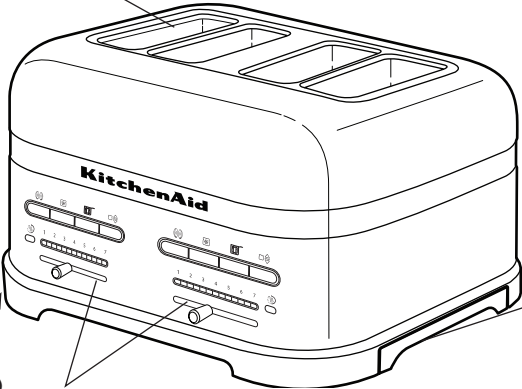

Cord Wrap  
(not shown)

Dual-  
Independent  
Controls

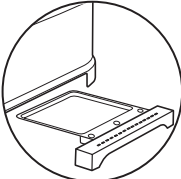

Removable  
Crumb Tray

# PARTS AND FEATURES

## 2-Slice Models

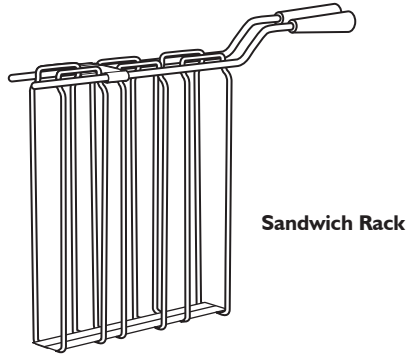

Sandwich Rack

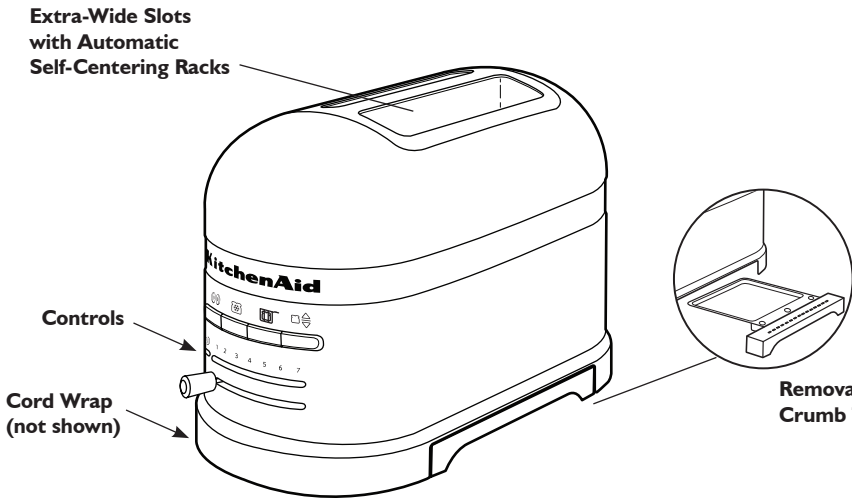

Extra-Wide Slots with Automatic Self-Centering Racks

Controls

Cord Wrap (not shown)

Removable Crumb Tray

## Toaster Features

### Extra-Wide Slots with Automatic Self-Centering Racks

Extra-wide slots allow you to easily toast bread, bagels, and English muffins up to 2.8 cm (1 1/8") thick. Self-centering racks help ensure even heating of thin or thick breads. An automatic lift mechanism raises and lowers racks.

### Controls

Easy-to-use controls allow you to quickly select the desired settings and light to provide visual feedback.

### Dual Independent Controls (4-slice models only)

Dual independent controls allow you to select different settings for each pair of slots.

### Cord Wrap

The cord wrap provides convenient storage of the cord when not in use.

### Removable Crumb Tray

The removable crumb tray slides out for quick removal of crumbs. Hand-wash only.

# PARTS AND FEATURES

## Controls

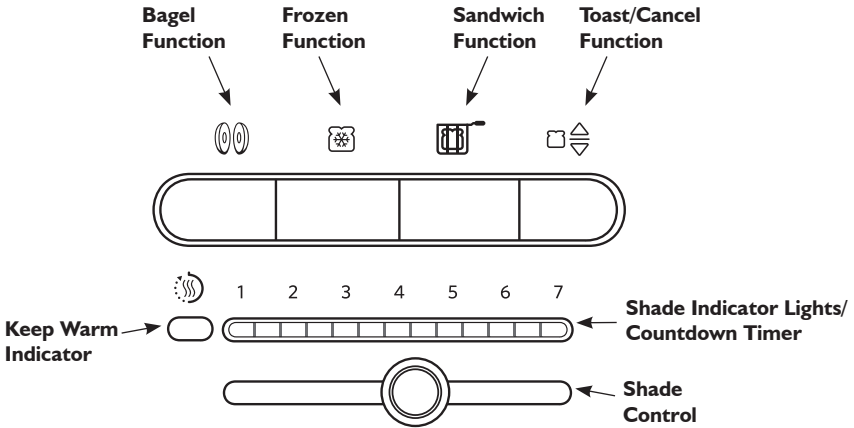

### Toast/Cancel Function

This is an automatic toaster. As soon as bread is placed in either slot it will begin

to lower and toasting will begin using the selected settings. Some food may be too light to trigger automatic toasting. If the food does not begin to drop after 3 seconds press TOAST/CANCEL to start the cycle manually. Press again to cancel a toasting cycle already in process, or to end a Keep Warm cycle.

### Shade Control & Shade Indicator Lights/Countdown Timer

Precisely sets the desired brownness level. Indicator lights show the setting at a glance. During toasting, lights on the shade setting bar will blink to indicate time left in the toasting cycle.



### Keep Warm Indicator

If the food is not removed within 45 seconds of the end of a cycle, the toaster will automatically lower the food and activate a "Keep Warm" cycle using low heat for up to 3 minutes. The KEEP WARM indicator will light while this cycle is active. You can cancel this cycle at any time by pressing TOAST/CANCEL.



### Bagel Function

Your toaster features a special setting for toasting bagels, crumpets, muffins, buns or any other round breads that you wish to cut in half and toast only one side. The heating elements will adjust to nicely toast the inside of a cut bagel (or other round bread) without burning the outside surface.



### Frozen Function

Your toaster features a Frozen mode that gently defrosts and toasts frozen bread. Use Frozen for frozen foods only.



### Sandwich Function

Your toaster features a special "Sandwich" setting to be used exclusively with the KitchenAid Sandwich Rack to toast sandwiches made with thinly sliced meats and cheese. See "Toasting Sandwiches" for more information.

# USING YOUR TOASTER

## Before First Use

Before using your toaster, check the extra-wide slots and remove any packing or printed material that might have fallen inside during shipping or handling. Do not probe inside the toaster with a metal object. You may see light smoke the first time you use the toaster. This is normal. The smoke is harmless and will soon disappear.

## Making Toast

1. Shorten cord, if necessary, by wrapping cord under the base. The toaster's feet are tall enough to allow the cord to exit from under any side of the toaster.

### **! WARNING**



#### **Electrical Shock Hazard**

**Plug into a grounded outlet.**

**Do not remove ground prong.**

**Do not use an adapter.**

**Do not use an extension cord.**

**Failure to follow these instructions can result in death, fire, or electrical shock.**

2. Plug into a grounded outlet.
3. Move the Shade Control to select the degree of brownness you want. Move the Shade Control to the right for darker toast or to the left for lighter. The indicator lights will display the shade level, from 1 (light) to 7 (dark).

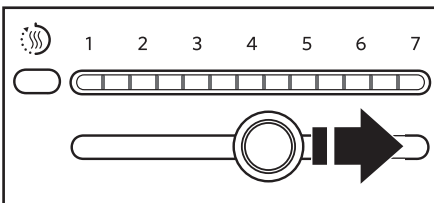

**NOTE:** Different types of bread and their moisture levels may require different shade settings. For example, dry bread will brown more rapidly than moist bread and will require a lighter setting.

4. Insert bread or other food to be toasted in slot(s).

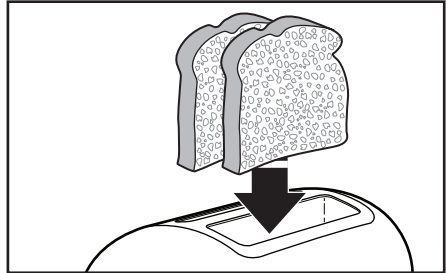

**NOTE:** For even toasting on 2-slot models, toast only one bread type and thickness at a time. If toasting two different types or thicknesses of bread with 4-slot models with Dual Independent Controls, be sure to toast only one bread type in each pair of slots.

5. As soon as bread is placed in either slot it will automatically begin to lower and toasting will begin. Some food may be too light to trigger automatic toasting. If the food does not begin to drop after 3 seconds press TOAST/CANCEL to start the cycle manually.



6. (Optional) Press desired special toasting function button within 5 seconds. See the "Special Toasting Functions" section for more information.
7. When the toaster is finished, it will automatically raise the food and a signal will sound. If food is not removed within 45 seconds, the toaster will enter Keep Warm mode.
8. To cancel toasting at any time, press TOAST/CANCEL. The toaster will raise the toast and turn off.

# SPECIAL TOASTING FUNCTIONS

## Keep Warm

If the food is not removed within 45 seconds of the end of a cycle, the toaster will automatically lower the food and activate a “Keep Warm” cycle using low heat for up to 3 minutes. The KEEP WARM indicator will light while this cycle is active.



### To cancel Keep Warm mode and remove toast:

Press the TOAST/CANCEL button once. The toast will come up and the toaster will turn off.



If toast is not removed within 3 minutes, the toast will come up and the toaster will automatically turn off.

## Toasting Bagels

Your toaster features a special setting for toasting bagels, crumpets, muffins, buns or any other round breads that you wish to cut in half and toast only one side. The heating elements will adjust to nicely toast the inside of a cut bagel (or other round bread) without burning the outside surface.

1. With the Shade Control set to the desired level of brownness, press the BAGEL button.
2. Insert halves of bagel, or other round breads, with the cut sides facing in, as shown. The toaster will automatically lower the bagel and start toasting.

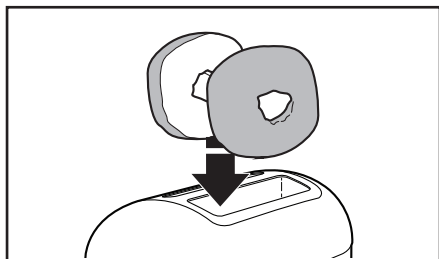
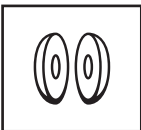

3. When the bagel is ready, the toaster will raise it and a signal will beep. If bagel is not removed within 45 seconds, the toaster will enter Keep Warm mode.

## Toasting Frozen Items

Your toaster features a Frozen mode that gently defrosts and toasts frozen bread. Use Frozen for frozen foods only.

### For regular bread and similar foods:

1. With the desired brownness level selected, press the FROZEN button.
2. Insert frozen bread into the toaster slots.
3. The toaster will automatically lower the bread, run a defrosting cycle to thaw the bread, then toast it to the desired brownness setting.



### For frozen bagels (or other frozen round breads cut in half):

1. With the desired brownness level selected, press the BAGEL button then the FROZEN button.
2. Insert frozen bagel (or other round bread) into the toaster slots.
3. The toaster will automatically lower, run a defrosting cycle to thaw, then toast to the desired brownness setting.

# SPECIAL TOASTING FUNCTIONS

## Toasting Sandwiches

Your toaster features an accessory and a special setting to toast sandwiches made with thinly sliced meats and cheese. The hinged design of the Sandwich Rack accessory opens flat to make inserting and removing sandwiches easy.

### Preparing your sandwich:

1. Lightly butter the outside of the sandwich bread – do not butter the side that will face the filling. Buttering the outside of the bread will slow browning and help warm the filling.
2. Fill the sandwich with desired ingredients, but do not overfill it! Thinly sliced ingredients – like ham, turkey, and cheese – work best.
3. Open the rack by spreading the handles apart. Then, place an edge of your sandwich flush with the bottom channel of the rack, as shown.

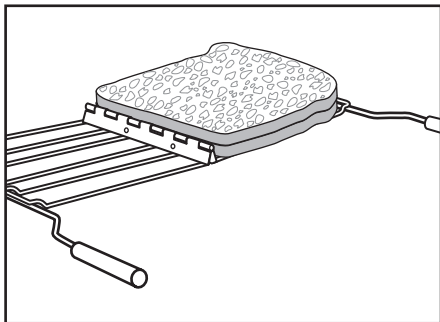

4. Press the sandwich rack handles together to grip the sandwich. Close the clip to keep grids together.

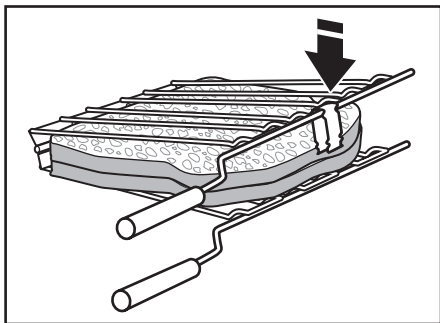

**NOTE:** Do **NOT** toast sandwiches without the Sandwich Rack, because cheese or other food could melt and stick to the interior of the toaster.

Do **NOT** store your Sandwich Rack in the toaster, or place it back in the toaster once sandwich is toasted and unloaded. This would start a new toasting cycle and prevent toaster from working properly.

### Toasting your sandwich:

1. Set the Shade Control to the desired level of brownness, then press the SANDWICH button.



2. Insert the Sandwich Rack into the toaster slot, with your sandwich inside, as shown. The toaster will automatically lower the Sandwich Rack and start toasting.

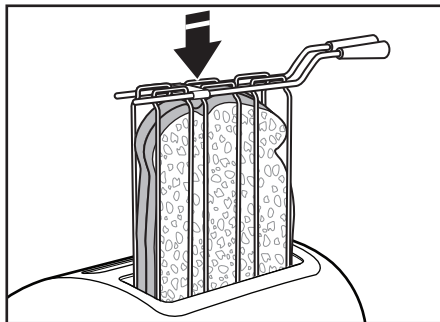

3. When the sandwich is ready, a signal will beep 3 times, and the Sandwich button light will blink.
4. Remove Sandwich Rack and press either the SANDWICH button or the TOAST/CANCEL button to return the carriage to its proper position.

If Sandwich Rack is not removed, a signal will beep every 30 seconds for 2 minutes and the Sandwich button light will blink to remind you to remove it. If Sandwich Rack is not removed within 2 minutes, the toaster will automatically turn off. In any case, the Sandwich Rack must be removed to operate toaster again.

## CARE AND CLEANING

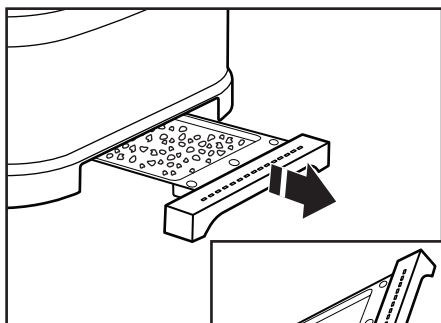

Unplug the toaster and let it cool before cleaning.

Grasp the center of the crumb tray then slide it out. Shake the crumbs into a waste container. It is recommended that the crumb tray be emptied after each use. Crumb tray is hand-wash only.

**IMPORTANT:** The tray will be hot immediately following a toasting cycle.

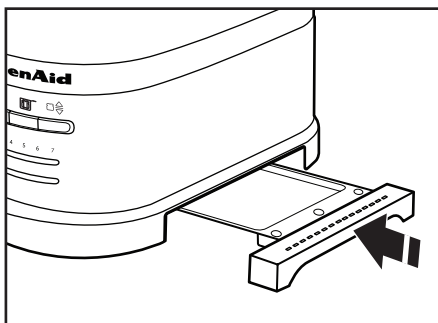

Wipe toaster with a soft, damp cotton cloth. Do not use paper towels, abrasive cleansers or liquid cleaning products. Do not immerse toaster in water.

**NOTE:** If grease or oil splatters on the toaster, wipe splatters away immediately using a clean, damp cotton cloth.

Return crumb tray to toaster. Press it in firmly until it clicks into position. Do not use the toaster without the crumb tray in proper position.

**NOTE:** KitchenAid does not recommend the use of a toaster cover.

Wash the Sandwich Rack by hand, avoiding the use of abrasive cleansers or scouring pads. Dry thoroughly after washing. You can also wash the Sandwich Rack in the top rack of your dishwasher.

## ⚠ WARNING



### Electrical Shock Hazard

**Plug into a grounded outlet.**

**Do not remove ground prong.**

**Do not use an adapter.**

**Do not use an extension cord.**

**Failure to follow these instructions can result in death, fire, or electrical shock.**

**NOTE:** You may see light smoke the first time you use the toaster. This is normal. The smoke is harmless and will soon disappear.

**If your toaster should fail to operate, check the following:**

1. If the toaster does not begin to drop and toast after 3 seconds, it might be that the food inserted is too light to trigger automatic toasting. Press TOAST/CANCEL to start the cycle manually.
2. If the toaster fails to operate and the Sandwich light blinks, it means that a heavy item is preventing the toaster from working properly. Remove the Sandwich Rack or any other heavy items from the toaster, then press the "Sandwich" button or the "Toast/Cancel" button to allow the carriage to return to its proper position.
3. Check that the toaster is plugged into a grounded electrical outlet.
4. If the toaster is plugged in, unplug it, then plug in the toaster again.
5. If the toaster still does not work, check the household fuse or circuit breaker.

If the problem cannot be corrected, contact an authorized service center.

# INSTRUÇÕES PARA A TORRADEIRA

## Índice

<b>SEGURANÇA DA TORRADEIRA</b>	
Precauções Importantes.....	15
Requisitos Elétricos.....	17
<b>PEÇAS E CARACTERÍSTICAS</b>	
Peças da Torradeira .....	18
Características da Torradeira.....	19
Botões .....	20
<b>USANDO SUA TORRADEIRA</b>	
Antes do Primeiro Uso.....	21
Fazendo Torrada.....	21
<b>FUNÇÕES ESPECIAIS PARA TOSTAR</b>	
Manter Aquecido.....	22
Tostando Bagels.....	22
Tostando Itens Congelados.....	22
Tostando Sanduíches.....	23
<b>CUIDADO E LIMPEZA</b> .....	24
<b>SOLUÇÃO DE PROBLEMAS</b> .....	25

## A sua segurança e a de terceiros é muito importantes.

Nós fornecemos muitos avisos importantes de segurança neste manual e no seu aparelho. Leia e obedeça sempre todas as mensagens de segurança.



Este é o símbolo de alerta de segurança.

Este símbolo chama a sua atenção sobre os potenciais perigos que podem ocasionar morte ou lesão a você ou aos demais.

Todas as mensagens de segurança serão acompanhadas do símbolo de alerta de segurança e da palavra "PERIGO" ou "ADVERTÊNCIA".

Estas palavras significam:

 **PERIGO**

**Se as instruções não forem seguidas de imediato, pode haver risco de morte ou de lesões graves.**

 **ADVERTÊNCIA**

**Se as instruções não forem seguidas, pode haver risco de morte ou de lesões graves.**

Todas as mensagens de segurança mencionam qual é o risco em potencial, como reduzir a chance de se ferir e o que pode acontecer se as instruções não forem seguidas.

## PRECAUÇÕES IMPORTANTES

Ao usar aparelhos eletrônicos, sempre devem ser tomadas medidas de segurança, incluindo as seguintes:

1. Leia todas as instruções.
2. Não toque superfícies quentes. Use pegadores.
3. Para proteção contra choques elétricos, não mergulhe o cordão de alimentação, o plugue ou a torradeira em água ou outro líquido.
4. Este aparelho não foi projetado para uso por pessoas (incluindo crianças) com capacidade sensorial física ou mental reduzida, ou com falta de experiência e conhecimento, a menos que estejam sob supervisão ou orientação sobre o uso do aparelho por uma pessoa responsável por sua segurança.
5. Recomenda-se que as crianças sejam vigiadas para assegurar que elas não estejam brincando com o aparelho.
6. Desligue a torradeira da tomada quando não estiver sendo usada e antes de limpá-la. Deixe-a esfriar antes de colocar ou retirar peças.

## SEGURANÇA DA TORRADEIRA

7. Não opere o aparelho após ter apresentado mau funcionamento ou ter sido danificado de alguma maneira. Se o cordão de alimentação está danificado, ele deve ser substituído pela assistência técnica autorizada, a fim de evitar riscos. Entre em contato com Serviço de Atendimento KitchenAid.
8. O uso de acessórios não recomendados pelo fabricante pode causar lesões.
9. Não use em locais abertos.
10. Não deixe o cordão de alimentação pendurado para fora de bancadas ou mesas, nem tocar superfícies quentes.
11. Não coloque o aparelho próximo à queimadores a gás ou elétricos ou dentro de forno quente.
12. Antes de desconectar o aparelho da tomada, pressione o botão "Tostar/Cancelar" para cancelar a programação e só depois remova-o da tomada.
13. Não use a torradeira com outra finalidade senão a estabelecida pelo manual de instruções.
14. Pedacos de alimentos muito grandes, embalagens metalizadas ou utensílios não podem ser inseridos na torradeira, pois envolvem risco de incêndio ou choque elétrico.
15. Pode ocorrer um incêndio se a torradeira for coberta ou encostar em materiais inflamáveis como cortinas, persianas, paredes e outros objetos durante o seu uso.
16. Não tente retirar alimentos quando a torradeira estiver ligada.
17. Este aparelho é destinado somente para uso doméstico.

**GUARDE ESSAS INSTRUÇÕES**

## Requisitos Elétricos

### **ADVERTÊNCIA**



#### Risco de Choque Elétrico

Conecte o aterramento do produto à um terra efetivo.

Não remova o aterramento do produto.

Não use adaptadores ou T's.

Não use extensões.

Não seguir estas instruções pode trazer risco de vida, incêndio ou choque elétrico.

Tensão: 127 V

Frequência: 60 Hz

Potência: 1000 W o modelo  
2 compartimentos KJC22

**OBSERVAÇÃO:** Se o cordão de alimentação for curto, solicite a um eletricitista qualificado para instalar uma tomada próximo ao aparelho.

# PEÇAS E CARACTERÍSTICAS

## Peças da Torradeira

### Modelo com 4 compartimentos

Compartimentos Extra Largos com Suportes Automáticos Autolimpantes e Autocentralizadores

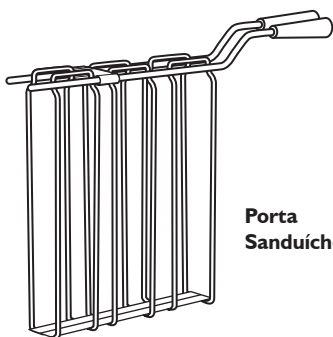

Porta Sanduíche

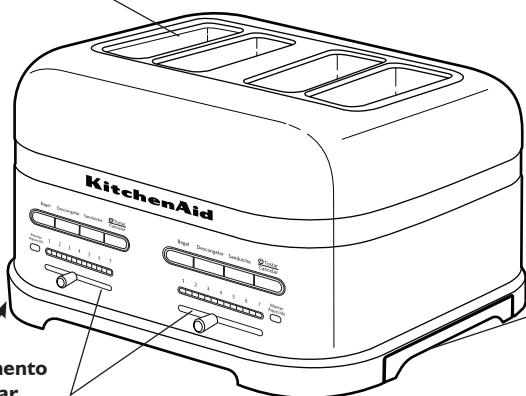

Compartimento para guardar o cordão de alimentação (não mostrado)

Botões Independentes

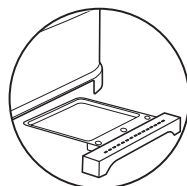

Bandeja para Farelo Removível

# PEÇAS E CARACTERÍSTICAS

## Modelos com 2 compartimentos

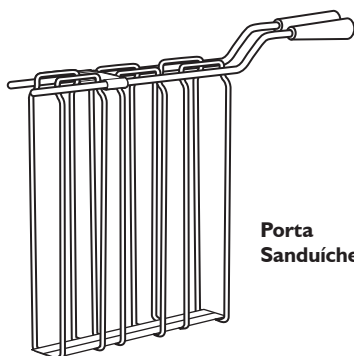

Porta Sanduíche

Compartimentos Extra Largos com Suportes Automáticos Autolimpantes e Autocentralizadores

Botões

Compartimento para guardar o cordão de alimentação (não mostrado)

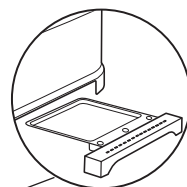
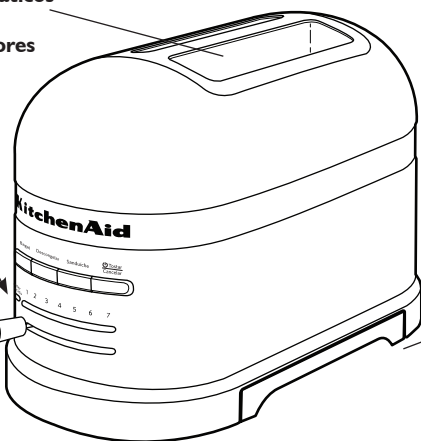

Bandeja para Farelo Removível

## Características da Torradeira

### Compartimentos Extra Largos com Suportes Automáticos Autolimpantes e Autocentralizadores

Os compartimentos extra largos permitem que você toste pães, bagels e muffins ingleses de até 2,8 cm de espessura. Os suportes autocentralizadores permitem um aquecimento uniforme de pães finos ou grossos. Um mecanismo de suspensão automático eleva e abaixa os suportes.

### Botões

Os botões permitem a rápida seleção das configurações e a visualização das luzes de feedback.

### Botões Independentes (somente para o modelo com 4 compartimentos)

Os botões independentes permitem que você escolha configurações diferentes para cada par de compartimentos.

### Compartimento para guardar o cordão de alimentação

O compartimento proporciona armazenagem do cordão de alimentação quando não está sendo usado.

### Bandeja para Farelo Removível

A Bandeja para Farelo removível pode ser retirada para rápida remoção de farelos. Lavável somente manualmente.

# PEÇAS E CARACTERÍSTICAS

## Botões

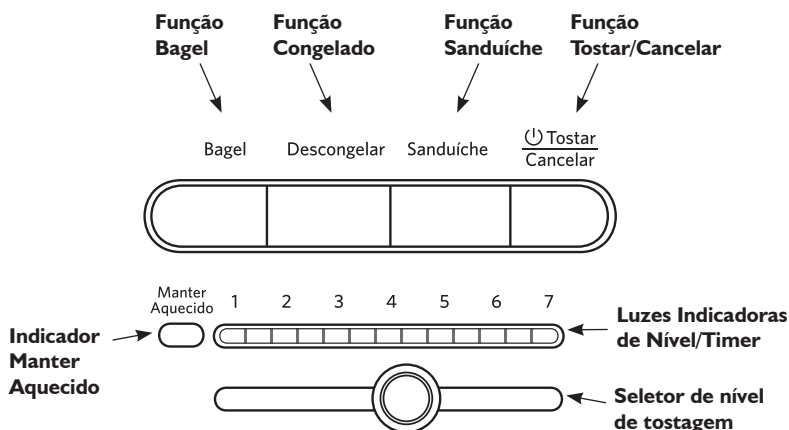

### Função Tostar/Cancelar

Esta é uma torradeira automática. Assim que o pão é colocado em um dos compartimentos ele irá descer e começará a ser tostado de acordo com as configurações selecionadas. Algumas porções de alimentos podem ser muito leves para ativar o processo de tostar. Se o alimento não começar a descer e tostar após 3 segundos pressione TOSTAR/CANCELAR para começar o ciclo manualmente. Pressione novamente para cancelar um ciclo já em andamento ou para encerrar um ciclo Manter Aquecido.

### Controle de nível e Luzes Indicadoras de nível/Timer

Defina o nível de tonalidade desejado. As luzes indicadoras mostram um resumo da configuração. Durante o ato de tostar, as luzes da barra de configuração de nível irão piscar para indicar o tempo restante do ciclo.

### Indicador Manter Aquecido

Se o alimento não for removido em até 45 segundos após o fim do ciclo, a torradeira irá automaticamente descê-lo e ativar um ciclo "Manter Aquecido" usando pouco calor por até 3 minutos. O indicador MANTER AQUECIDO irá acender quando o ciclo estiver ativo. Você pode cancelar este ciclo a qualquer momento pressionando TOSTAR/CANCELAR.

### Função Bagel

Sua torradeira tem uma função especial para tostar bagels, crumpets, muffins, pães tipo almofadinha ou qualquer outro tipo de pão que você queira cortar no meio e tostar somente um lado. Os elementos de aquecimento serão ajustados para tostar a parte interna de um bagel cortado (ou outro pão redondo) sem queimar a parte externa.

### Função Descongelar

Sua torradeira possui um modo "Descongelar" que lentamente descongela e tosta pães congelados. Use essa função somente para alimentos congelados.

### Função Sanduiche

Sua torradeira possui uma função especial "Sanduiche" para ser usada exclusivamente com o Porta Sanduiche da KitchenAid para tostar sanduiches feitos com carnes e queijos em fatias finas. Veja "Tostando Sanduiches" para maiores informações.

# USANDO SUA TORRADEIRA

## Antes do Primeiro Uso

Antes de usar sua torradeira, verifique os compartimentos internos e retire qualquer embalagem ou material impresso que possa ter caído durante o transporte ou manuseio. Não manuseie o interior da torradeira com objetos de metal.

Você poderá ver uma fumaça clara durante o primeiro uso do aparelho. Isso é normal. A fumaça é inofensiva e irá desaparecer rapidamente.

## Fazendo Torrada

1. Se necessário, encurte o cordão de alimentação enrolando-o sob a base. Os pés da torradeira são altos o suficiente para que o cordão de alimentação saia por qualquer lado da torradeira.

## ADVERTÊNCIA



### Risco de Choque Elétrico

Conecte o aterramento do produto à um terra efetivo.

Não remova o aterramento do produto.

Não use adaptadores ou T's.

Não use extensões.

Não seguir estas instruções pode trazer risco de vida, incêndio ou choque elétrico.

2. Conecte a uma tomada aterrada.

3. Mova o seletor de nível para selecionar o nível de tostagem. Mova o seletor para a direita para obter uma torrada mais tostada (pão mais escuro) ou para a esquerda para uma torrada menos tostada (pão mais claro). As luzes indicadores irão mostrar os níveis de 1 (claro) a 7 (escuro).

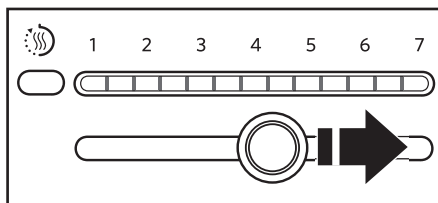

**OBSERVAÇÃO:** Tipos diferentes de pães e seus níveis de umidade podem exigir configurações de níveis diferentes. Por exemplo, pães secos tostam mais rapidamente que pães úmidos e exigem uma configuração de nível mais baixo.

4. Insira o pão ou outro alimento a ser tostado no compartimento

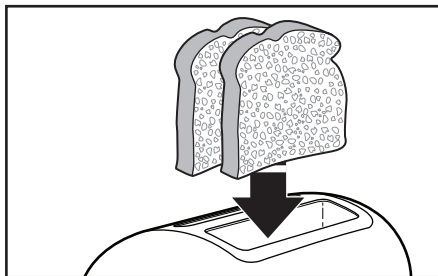

**OBSERVAÇÃO:** Para tostar uniformemente no modelo de 2 compartimentos, teste somente um tipo de pão com a mesma espessura. Para tostar no modelo de 4 compartimentos, é possível utilizar dois tipos de pães diferentes, desde que cada pão fique em um par de compartimento separado, onde é possível utilizar os seletores de níveis de forma independente.

5. Assim que o pão é colocado em cada compartimento ele imediatamente começará a descer e a ser tostado. Algumas porções de alimentos podem ser muito leves para ativar o processo de tostar. Se o alimento não começar a baixar e tostar após 3 segundos pressione TOSTAR/CANCELAR para começar o ciclo manualmente.

# FUNÇÕES ESPECIAIS PARA TOSTAR

6. (Opcional) Pressione o botão da função especial para tostar em até 5 segundos. Consulte a seção “Funções Especiais para Tostar” para maiores informações.
7. Quando a torradeira acabar de tostar, ela levantará o alimento automaticamente e um aviso sonoro será emitido. Se o alimento não for removido em 45 segundos, a torradeira entrará no modo Manter Aquecido.
8. Para cancelar a qualquer momento, pressione TOSTAR/CANCELAR. A torradeira erguerá a torrada e irá desligar.

## Manter Aquecido

Se o alimento não for removido em até 45 segundos após o fim do ciclo, a torradeira irá automaticamente descer o alimento e ativar o ciclo “Manter Aquecido” usando pouco calor por até 3 minutos. O indicador MANTER AQUECIDO ficará aceso enquanto este ciclo estiver em funcionamento.

### Para cancelar o modo Manter Aquecido e retirar a torrada:

Pressione o botão TOSTAR/CANCELAR uma vez. A torrada será erguida e a torradeira será desligada. Se a torradeira não for removida em até 3 minutos, a torrada subirá e a torradeira desligará automaticamente.

## Tostando Bagels

Sua torradeira tem uma função especial para tostar bagels, crumpets, muffins, pães tipo almofadinha ou qualquer outro tipo de pão redondo que você queira cortar no meio e tostar somente um lado. Os elementos de aquecimento serão ajustados para tostar a parte interna de um bagel cortado (ou outro pão redondo) sem queimar a parte externa.

1. Com o seletor de nível posicionado da forma desejada, pressione o botão BAGEL.

2. Insira as metades do bagel ou outros pães redondos com as partes cortadas para dentro, conforme mostrado. A torradeira irá automaticamente descer o bagel e começará a tostá-lo.

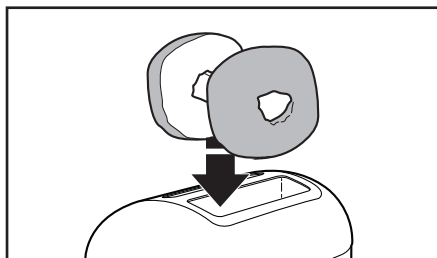

3. Quando o bagel estiver pronto, a torradeira irá erguê-lo e um aviso sonoro será reproduzido. Se o bagel não for removido em até 45 segundos a torradeira entrará no modo Manter Aquecido.

## Tostando Itens Congelados

Tostando Itens Congelados Sua torradeira possui um modo Descongelar que lentamente descongela e tosta pão congelado. Use a função Descongelar somente para alimentos congelados.

### Para pães comuns e alimentos similares:

1. Após selecionar o nível de tostagem, pressione o botão DESCONGELAR.
2. Insira o pão congelado nos compartimentos da torradeira.
3. A torradeira irá automaticamente baixar, fazer um ciclo de descongelamento para descongelar e então irá tostá-lo até o nível de desejado.

### Para bagels congelados (ou outros pães redondos cortados ao meio):

1. Após selecionar o nível de tostagem, pressione o botão BAGEL e depois o botão DESCONGELAR.
2. Insira o bagel congelado (ou outros pães redondos) nos compartimentos da torradeira.
3. A torradeira irá automaticamente descer o alimento, fazer um ciclo de descongelamento para descongelar o pão e então irá tostá-lo até o nível desejado.

# FUNÇÕES ESPECIAIS PARA TOSTAR

## Tostando Sanduíches

Sua torradeira possui um acessório e uma configuração especial para tostar sanduíches feitos com carnes e queijos fatiados finamente. O acessório Porta Sanduíche se abre totalmente para facilitar a colocação e a retirada de sanduíches.

### Preparando seu sanduíche:

1. Unte levemente com manteiga a parte externa de seu pão de sanduíche, não unte a parte que irá ficar em contato com o recheio. Untar a parte externa irá desacelerar a tostagem e ajudará a aquecer o recheio.
2. Coloque os ingredientes desejados dentro do sanduíche, mas não encha demais! Ingredientes fatiados mais finos como presunto, peru e queijo funcionam melhor.
3. Abra o Porta Sanduíche separando as alças. Coloque uma extremidade de seu sanduíche encostado na parte de baixo do Porta Sanduíche, conforme mostrado.

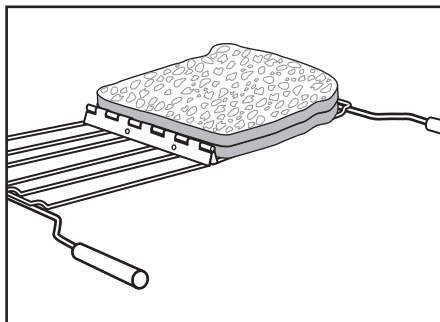

4. Pressione as alças do Porta Sanduíche para prender o sanduíche. Feche o fecho para manter as grades unidas.

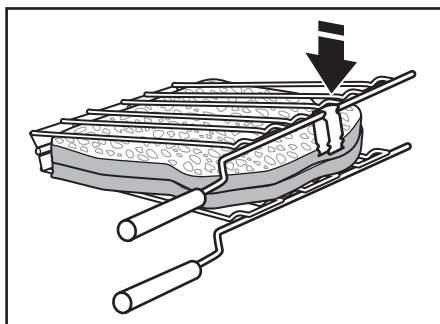

**OBSERVAÇÃO: NÃO** teste sanduíches sem o Porta Sanduíche, pois queijos ou outros tipos de alimentos podem derreter e grudar no interior da torradeira.

**NÃO** guarde e não recoloque o Porta Sanduíche na torradeira após o uso. Isso irá começar um novo ciclo para tostar e impede que a torradeira funcione adequadamente.

### Tostando um sanduíche:

1. Ajuste o seletor de nível para o nível desejado e então pressione o botão SANDUÍCHE.
2. Insira o Porta Sanduíche na torradeira, com o sanduíche dentro, conforme mostrado. A torradeira irá automaticamente descer o Porta Sanduíche e começar a tostá-lo.
3. Quando o sanduíche estiver pronto, um aviso sonoro será tocado 3 vezes e a luz do botão Sandwich irá piscar.

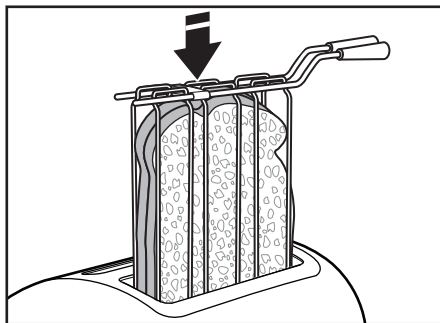

4. Remova o Porta Sanduíche e pressione o botão SANDUÍCHE ou TOSTAR/CANCELAR para retornar o transportador para a posição correta.

Se o Porta Sanduíche não for removido, um aviso sonoro irá apitar a cada 30 segundos por 2 minutos e a luz do botão Sanduíche irá piscar para lembrá-lo de removê-lo. Se o Porta Sanduíche não for removido em 2 minutos, a torradeira desligará automaticamente. O Porta Sanduíche terá que ser removido para a utilização da torradeira novamente.

## CUIDADO E LIMPEZA

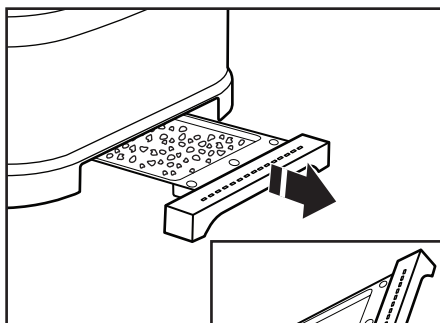

Desligue a torradeira da tomada e deixe-a esfriar antes de limpá-la.

Segure no centro da Bandeja para Farelo e puxe-a para fora. Descarte o conteúdo. Recomenda-se que a Bandeja para Farelo seja esvaziada após cada uso. A Bandeja para Farelo só pode ser lavada manualmente.

**IMPORTANTE:** A bandeja estará quente imediatamente após o uso.

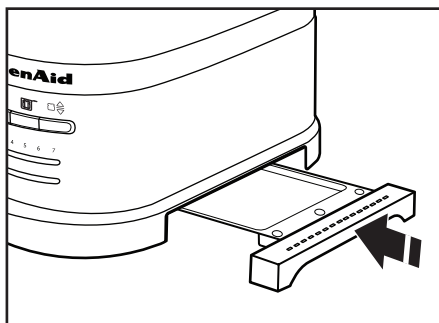

Limpe a torradeira com um pano macio e úmido. Não use papel toalha, produtos de limpeza abrasivos ou líquidos. Não mergulhe a torradeira em água.

**OBSERVAÇÃO:** Se espirrar óleo ou gordura na torradeira, limpe imediatamente usando um pano macio e úmido.

Insira a Bandeja para Farelo na torradeira. Pressione firmemente até ouvir um clique. Não use a torradeira com a Bandeja para Farelo fora da posição adequada.

**OBSERVAÇÃO:** A KitchenAid não recomenda o uso de capas para torradeira.

Lave o Porta Sanduíche manualmente, evitando o uso de produtos de limpeza abrasivos ou esponjas. Seque cuidadosamente após lavar. Você pode lavar o Porta Sanduíche na bandeja superior de sua máquina de lavar louças.

## **ADVERTÊNCIA**



### **Risco de Choque Elétrico**

**Conecte o aterramento do produto à um terra efetivo.**

**Não remova o aterramento do produto.**

**Não use adaptadores ou T's.**

**Não use extensões.**

**Não seguir estas instruções pode trazer risco de vida, incêndio ou choque elétrico.**

**OBSERVAÇÃO:** Você poderá ver uma fumaça clara durante o primeiro uso do aparelho. Isso é normal. A fumaça é inofensiva e irá desaparecer rapidamente.

**Se a sua torradeira parar de funcionar, verifique:**

1. Se a torradeira não começar a descer o alimento e a tostá-lo após 3 segundos, pode ser que o alimento inserido seja muito leve para começar a tostar automaticamente. Pressione **TOASTAR/CANCELAR** para começar o ciclo manualmente.
2. Se a torradeira não funcionar e a luz Sanduíche piscar, isso significa que um item pesado está impedindo a torradeira de funcionar corretamente. Remova o Porta Sanduíche ou quaisquer outros itens pesados da torradeira e então pressione o botão "Sanduíche" ou o botão "Toastar/Cancelar" para permitir que o transportador volte para sua posição.
3. Verifique se a torradeira está conectada a uma tomada com aterramento.
4. Se a torradeira estiver ligada na tomada, retire-a da tomada e depois coloque novamente.
5. Se a torradeira mesmo assim não funcionar, verifique o fusível ou o disjuntor da residência.

Se o problema não for solucionado, entre em contato com a assistência técnica autorizada.

# TERMO DE GARANTIA

O seu produto KitchenAid é garantido contra defeitos de fabricação, pelo prazo de 12 meses, contado a partir da data da emissão da Nota Fiscal ou da entrega do produto, ao primeiro adquirente, sendo:

- Os 03 (três) primeiros meses, - garantia legal;
- Os 09 (nove) últimos meses, - garantia especial, concedida pela **Whirlpool S.A.**;

A garantia compreende a substituição de peças e mão-de-obra no reparo de defeitos devidamente constatados, pelo fabricante ou pelo **Serviço Autorizado KitchenAid**, como sendo de fabricação. Durante o período de vigência da garantia, o produto terá assistência técnica do **Serviço Autorizado KitchenAid**. As garantias legal e/ou especial ficam automaticamente invalidadas se:

- O uso do produto não for exclusivamente doméstico;
- Não forem observadas as orientações e recomendações do **Manual do Consumidor** quanto a utilização do produto;
- Na instalação do produto não forem observadas as especificações e recomendações do **Manual do Consumidor** quanto às condições para instalação do produto, tais como, nivelamento do produto, adequação do local para instalação, tensão elétrica compatível com o produto, etc.;
- Na instalação, as condições elétricas e/ou hidráulicas e/ou de gás não forem compatíveis com a recomendada no **Manual do Consumidor** do produto;
- Tenha ocorrido mau uso, uso inadequado ou se o produto tiver sofrido alterações ou modificações estéticas e/ou funcionais, bem como, tiver sido realizado conserto por pessoas ou entidades não credenciadas pela **Whirlpool S.A.**;
- Houver sinais de violação do produto, remoção e/ou adulteração do número de série ou da etiqueta de identificação do produto.

## As garantias legal e/ou especial não cobrem:

- Despesas decorrentes e conseqüentes de instalação de peças e acessórios que não pertençam ao produto, mesmo aqueles comercializados pela **Whirlpool S.A.**, salvo os especificados para cada modelo no **Manual do Consumidor**;
- Despesas com mão-de-obra, materiais, peças e adaptações necessárias à preparação do local para instalação do produto, ou seja: rede elétrica, de gás ou hidráulica, alvenaria, aterramento, esgoto, etc.;
- Falhas no funcionamento do produto decorrentes da falta de fornecimento ou problemas e/ou insuficiência no fornecimento de energia elétrica, água ou gás na residência, tais como: oscilações de energia elétrica superiores ao estabelecido no **Manual do Consumidor**, pressão de água insuficiente para o ideal funcionamento do produto;
- Serviços e/ou despesas de manutenção e/ou limpeza do produto;
- Falhas no funcionamento normal do produto decorrentes da falta de limpeza e excesso de resíduos, ou ainda, decorrentes da existência de objetos em seu interior, estranhos ao seu funcionamento e finalidade de utilização;
- Produtos ou peças que tenham sido danificados em conseqüência de remoção, quedas ou atos e efeitos decorrentes da natureza, tais como relâmpago, chuva, inundação, etc.;

## A garantia especial não cobre:

- Deslocamentos para atendimentos de produtos instalados fora da área de cobertura dos Serviços Autorizados KitchenAid, o qual poderá cobrar taxa de locomoção do técnico, previamente aprovada pelo consumidor;
- Peças sujeitas ao desgaste natural, descartáveis ou consumíveis, peças móveis ou removíveis em uso normal, tais como, lâmpadas, filtros, botões de comando, puxadores, bem como, a mão-de-obra utilizada na aplicação das peças e as consequências advindas dessas ocorrências.

## Considerações Gerais:

A **Whirlpool S.A.** não autoriza nenhuma pessoa ou entidade a assumir em seu nome, qualquer outra responsabilidade relativa à garantia de seus produtos além das aqui explicitadas.

A **Whirlpool S.A.** reserva-se o direito de alterar características gerais, técnicas e estéticas de seus produtos, sem aviso prévio.

Este Termo de Garantia é válido para produtos vendidos e instalados no território brasileiro.

**Para a sua tranquilidade, preserve e mantenha este Manual com o Termo de Garantia, e Nota Fiscal de Compra do produto sempre à mão.**

Whirlpool S.A.  
Unidade de Eletrodomésticos  
Atendimento ao Consumidor  
Rua Olympia Semeraro nº 675 - Jardim Santa Emilia  
CEP 04183-901 - São Paulo - SP - Caixa postal 5171  
Capitais e regiões metropolitanas: 4004 1759  
Demais localidades: 0800 722 1759

## 目录

<b>烤面包机安全事项</b>	
重要保障措施 .....	29
电气性能要求 .....	30
<b>零件和产品特点</b>	
烤面包机零件 .....	31
烤面包机特点 .....	32
控制按钮 .....	33
<b>使用烤面包机</b>	
首次使用之前 .....	34
烤面包 .....	34
<b>特殊烘烤功能</b>	
保温 .....	35
烤面包圈 .....	35
烤冷冻食品 .....	35
烤三明治 .....	36
<b>保养和清洁</b> .....	37
<b>故障排除</b> .....	38

## 烤面包机安全事项

### 您和他人的安全都很重要。

本手册和机器上重要安全信息均已明示。敬请阅读并遵守各项安全事项。



此乃安全警示标志。

此标志乃警示有导致您和他人伤亡的潜在风险。

所有安全注意事项后均标清了安全警示标志和标有‘危险’或‘警告’字样。这些字的意思是：

 **危险**

若不立即遵守说明书的操作规则，您会丧命或严重伤残。

 **警告**

若不遵守说明书的操作规则，您会丧命或严重伤残。

一切安全信息均提醒您注意潜在危险，告诉您如何降低免受意外伤害之风险，以及不遵守说明的后果。

## 重要保障措施

使用电气用具时，应始终遵守基本安全注意事项，包括以下事项：

1. 阅读所有说明。
2. 切勿触摸热表面。使用把手或旋钮。
3. 为防止触电，切勿将电线、插头或烤面包机浸入水中或其他液体中。
4. 对于身体感觉迟钝、心理能力弱或缺乏相关经验和知识的人群，只有在负责他们安全的人员在旁监督时或教导器具的使用后才能使用。
5. 应看管好家中孩童，以确保他们不会将该器具当作玩具。
6. 在不使用时及清洗之前，请从插座上拔下烤面包机的插头。等器具冷却后才装上或取下零件。
7. 在电线或插头破损时以及器具发生故障或出现任何形式的损坏之后，切勿使用该器具。将器具送往最近的授权服务中心进行检测、修理或调整。
8. 使用器具制造商未推荐的配件可能造成损伤。
9. 切勿在户外使用。
10. 切勿让电线挂在桌子或长台面的边缘或让其接触热表面。
11. 切勿放置于靠近热气或电炉旁边，或加热烤箱中。
12. 如需断开，请先将所有旋钮旋至“OFF（关）”位置，然后从插座上拔下插头。
13. 切勿将烤面包机用于其他用途。
14. 切勿将体积过大的食物、金属箔包装或餐具放入烤面包机中，因为这些物体可能引起着火或触电危险。

## 烤面包机安全事项

15. 如果烤面包机在工作时覆盖着或接触到易燃材料（包括窗帘、帷幔、墙体等等），可能引发火灾。
16. 切勿尝试在烤面包机接通电源时取出食物。
17. 此产品仅供家庭使用。

## 保存这些说明

### 电气性能要求

 **警告**



**触电危险**

插入接地插座。

切勿拆除接地插脚。

切勿使用适配器。

切勿使用延长线。

不遵守这些指示可能导致死亡、着火或触电。

电压：220-240 伏

频率：50/60 赫兹

功率：2 片式型号

5KMT2204G 为 1250 瓦

4 片式型号 5KMT4204G 为

2500 瓦

**注意：**如果电源线破损，必须由制造商或其服务代理商来更换，以避免发生危险。

切勿使用延长线。如果电源线太短，请一位有资格的电工或服务人员在靠近器具的位置安装一个插座。

# 零件和产品特点

## 烤面包机零件

### 4片式型号

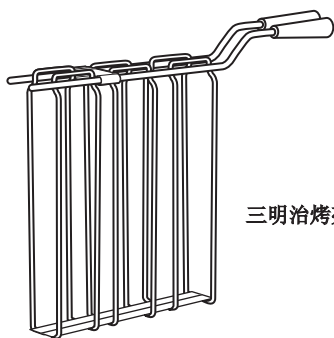

三明治烤架

带有自动自定心架的超宽卡槽

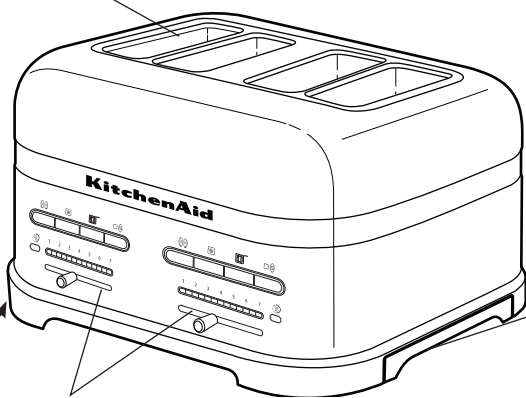

绕线器  
(未显示)

两个独立控制杆

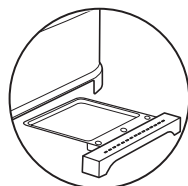

可拆卸碎屑托盘

# 零件和产品特点

## 2片式型号

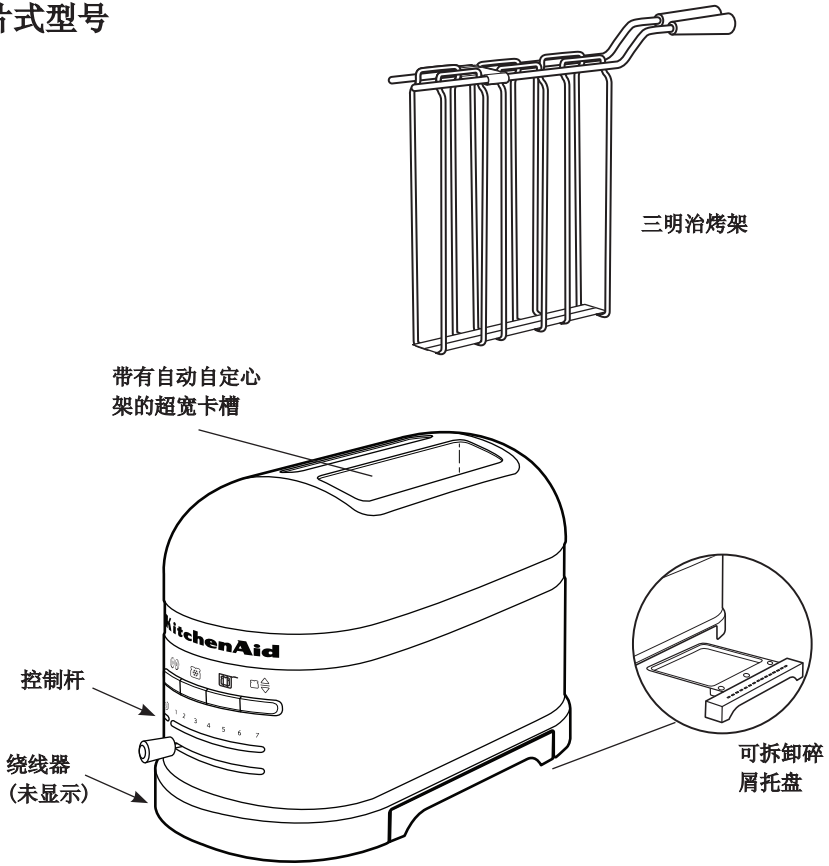

## 烤面包机特点

### 带有自动自定心架的超宽卡槽

超宽卡槽便于您烘烤 2.8 cm (1 1/8") 厚的面包、面包圈和英式松饼。自定心烤架有助于确保薄或厚面包都能均匀加热。自动举升机构可弹起和放下烤架。

### 控制杆

易用的控制杆便于您快速选择所需的设置，并提供指示灯来指明目前状态。

### 两个独立控制杆（仅4片式型号）

两个独立控制杆便于您为每对卡槽选择不同的设置。

### 绕线器

不使用时可方便地将电线缠绕在绕线器上。

### 可拆卸碎屑托盘

可拆卸碎屑托盘可抽出来，方便快速倾倒碎屑。只能手洗。

## 控制按钮

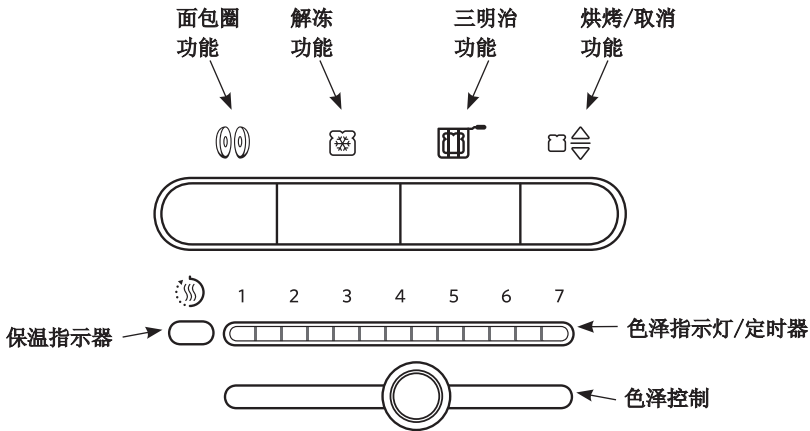

### 烘烤/取消功能

这是自动烤面包机。一旦面包放入任一槽中，机器会自动放下面包并使用选定的设置开始烘烤。有些食物可能太轻，无法触发自动烘烤。如果食物在3秒后还未开始下降，请按**TOAST/CANCEL**（烘烤/取消）按钮手动开始烘烤。再次按下该按钮可取消已在进行的烘烤，或终止“保温”周期。

### 色泽控制与色泽指示灯/定时器

精确设定所需的烘烤色泽。指示灯清楚地指示设置情况。在烘烤时，色泽设置条上的灯将闪烁以指明烘烤周期所剩的时间。



### 保温指示灯

如果在一个周期结束后的45秒内未取出食物，则烤面包机将自动放下食物并激活“保温”周期，使用低热为食物加热最长3分钟。此周期激活时，**KEEP WARM**（保温）指示灯将亮起。您可随时按**TOAST/CANCEL**（烘烤/取消）按钮以取消此周期。



### 面包圈功能

您的面包机具备一项特殊设置，可用于烘烤面包圈、松脆饼、小松饼、小圆面包或您想要将其切成两半并只烤一面的任何其他圆面包。发热元件将自动调节以恰好地烘烤已切开面包圈（或其他圆形面包）的内侧，而不会烤焦外侧表面。



### 解冻功能

您的烤面包机具备解冻模式，可和缓地解冻及烘烤冷冻面包。仅对冷冻食物使用解冻功能。

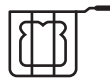

### 三明治功能

您的面包机具有特殊的“三明治”设置，专门与KitchenAid三明治烤架配合使用，用于烘烤卷上薄肉片和奶酪的三明治。参见“烘烤三明治”了解更多信息。

# 使用烤面包机

## 首次使用之前

在使用烤面包机之前，请检查超宽卡槽并去除可能在运输或装卸过程中掉落在卡槽中的任何包装或印刷材料。切勿将金属物体探入烤面包机中。

首次使用烤面包机时，您可能会看到轻烟。这是正常现象。这些烟是无害的，很快就会消散。

## 烤面包

1. 如有必要，将电线缠绕在底座下面，让电线缩短。烤面包机的支脚足够高，电线可从烤面包机任一侧的底下伸出。



### 触电危险

插入接地插座。

切勿拆除接地插脚。

切勿使用适配器。

切勿使用延长线。

不遵守这些指示可能导致死亡、着火或触电。

2. 插入接地插座。
3. 移动色泽控制杆以选择想要的褐色度。将色泽控制杆向右移，烤出的面包色泽较深；向左移可让烤出的面包色泽较淡。指示灯用于指明色泽水平，从1(淡)至7(深)。

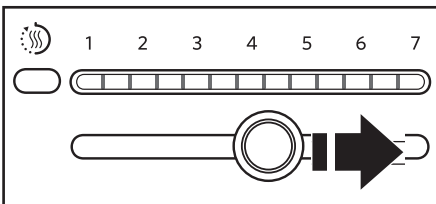

**注意：**不同类型的面包及不同的水分含量可能需要不同的色泽设置。例如，干面包将比湿面包更快烤成褐色，所以需要更淡的设置。

4. 将需要烘烤的面包或其他食物放入卡槽。

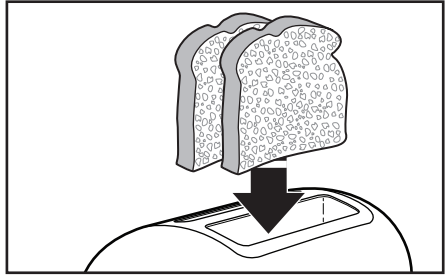

**注意：**为了在2卡槽型号上均匀烘烤，请在每次烘烤时放入相同类型和厚度的面包。如果使用带有两个独立控制杆的4卡槽型号来烘烤两种不同类型或厚度的面包，一定要在每对卡槽中放入同一类型的面包。

5. 一旦面包放入任一槽中，机器会自动放下面包并开始烘烤。有些食物可能太轻，无法触发自动烘烤。如果食物在3秒后还未开始下降，请按 **TOAST/CANCEL** (烘烤/取消) 按钮手动开始烘烤。



6. (可选) 在5秒内按所需的特殊烘烤功能按钮。参见“特殊烘烤功能”部分了解更多信息。
7. 烤面包机完成工作后，它会自动弹出食物并发出响声。如果在45秒内未取出食物，烤面包机将进入“保温”模式。
8. 在任何时候如需取消烘烤，可按 **TOAST/CANCEL** (烘烤/取消) 按钮。烤面包机将弹起烤面包并关机。

# 特殊烘烤功能

## 保温

如果在一个周期结束后的45秒内未取出食物，则烤面包机将自动放下食物并激活“保温”周期，使用低热为食物加热最长3分钟。当此周期激活时，KEEP WARM(保温)指示灯将点亮。



### 取消保温模式和取出烤面包片的步骤：

按一下 TOAST/CANCEL (烘烤/取消)按钮。烤面包片将弹起，烤面包机将关机。



如果在3分钟内没有取出烤面包片，烤面包片将弹起，烤面包机将自动关机。

## 烤面包圈

您的面包机具有一项特殊设置，可用于烘烤面包圈、松脆饼、小松饼、小圆面包或您想要将其切成两半并只烤一面的任何其他圆面包。发热元件将自动调节以恰好地烘烤已切开面包圈(或其他圆形面包)的内侧，而不会烤焦外侧表面。

1. 将色泽控制设置为所需的褐色水平后，按下 BAGEL(面包圈)按钮。
2. 如图所示，将切开的面包圈或其他圆形面包放入，切开的那一面朝内。烤面包机将自动下面包圈并开始烘烤。

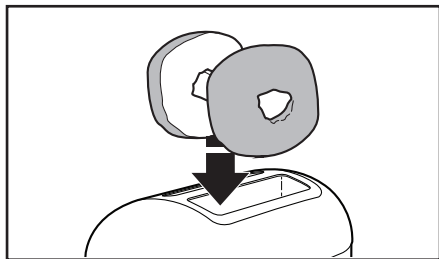
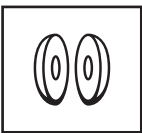

3. 面包圈烤好之后，烤面包机将弹出它并发出提示音。如果在45秒内未取出面包圈，烤面包机将进入“保温”模式。

## 烤冷冻食品

您的烤面包机具备解冻模式，可和缓地解冻及烘烤冷冻面包。仅对冷冻食物使用解冻功能。

### 对于普通面包和类似食物：

1. 选择所需的色泽水平后，按下 FROZEN(解冻)按钮。
2. 将冷冻面包放入烤面包机槽中。



3. 烤面包机将自动下面包，运行解冻周期解冻面包，然后将它烘烤至设置好的色泽水平。

### 对于冷冻的面包圈(或其他切成两半的冷冻圆形面包)：

1. 选择所需的色泽水平后，按下 BAGEL(面包圈)按钮，然后按下 FROZEN(解冻)按钮。
2. 将冷冻的面包圈(或其他圆形面包)放入烤面包机槽中。
3. 烤面包机将自动放下，运行解冻周期解冻，然后将它烘烤至设置好的色泽水平。

# 特殊烘烤功能

## 烤三明治

您的烤面包机有一个配件和一项特殊设置，用于烘烤使用薄片肉和奶酪制成的三明治。三明治烤架配件采用铰链式设计，打开后可以放平，以便轻松放入和取出三明治。

### 准备三明治：

1. 在三明治面包片外面涂上一层薄薄的黄油，请不要在夹馅的一面涂黄油。在面包的外面涂黄油，将放慢面包烤成褐色的速度及有助于加热馅料。
2. 向三明治面包片加入所需的配料，但不要过于加满！切成薄薄的配料（如火腿、火鸡肉和奶酪）效果最好。
3. 扳开烤架手柄以打开它。然后如图所示，使三明治的边缘与烤架的底沟平齐放置。

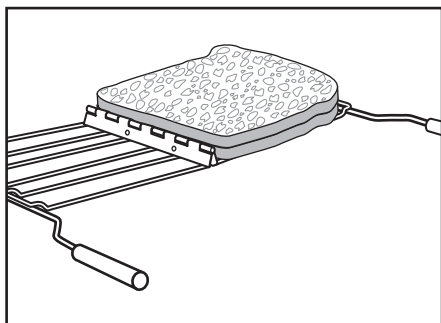

4. 将三明治烤架手柄压在一起，夹住三明治面包片。合上夹子，使格子靠在一起。

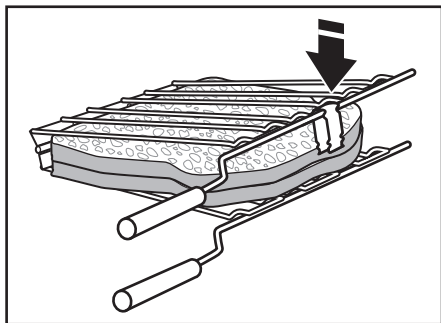

**注意：**如果没有三明治烤架，请勿烘烤三明治面包片，因为奶酪或其他食物可能熔化，粘在烤面包机的内部。

请勿将三明治烤架存放在烤面包机里面，或在烘烤三明治并取出后再将它放回到烤面包机中。这会启动新的烘烤周期，使烤面包机无法正常工作。

### 烤三明治：

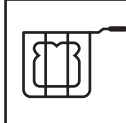
1. 将色泽控制设置为所需的褐色水平后，按下 **SANDWICH** (三明治) 按钮。
2. 如图所示，将里面装有三明治的三明治烤架放入烤面包机槽中。烤面包机将自动放下三明治烤架并开始烘烤。

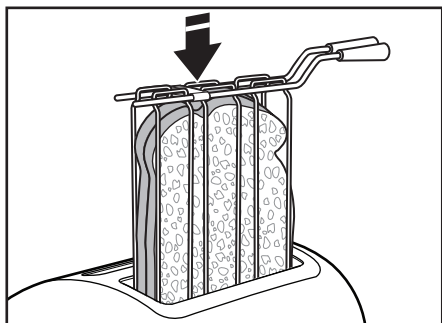

3. 三明治烤好后，机器将响3声，并且三明治按钮灯将闪烁。
4. 取出三明治烤架，按下 **SANDWICH** (三明治) 按钮或 **TOAST/CANCEL** (烘烤/取消) 按钮，使托架返回适合位置。

如果没有取出三明治烤架，则机器每隔30秒钟会发出提示声，共持续2分钟，且 **SANDWICH** (三明治) 按钮灯会闪烁，提醒您取出烤架。如果没有在2分钟内取出三明治烤架，烤面包机将自动关机。在任何情况下，必须取出三明治烤架后才能再次运行烤面包机。

## 保养和清洁

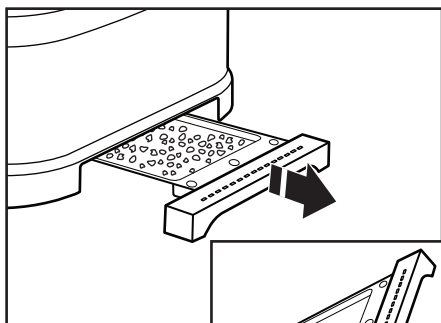

拔下烤面包机电源插头，待其冷却后再进行清洁。

抓住碎屑盘的中间，然后将它滑出。将碎屑抖到废物箱中。建议每次使用后清空碎屑盘。碎屑盘只能手洗。

**重要事项：**每次烘烤后托盘都会立即变得很烫。

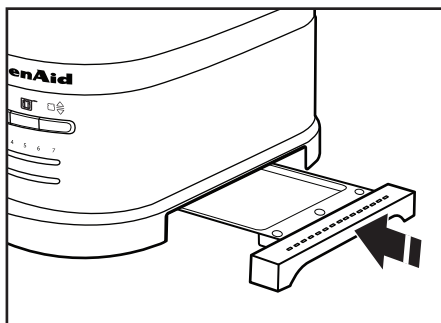

使用湿的软棉布擦拭烤面包机。请勿使用厨房纸巾、具磨蚀性的清洁剂或液体清洁产品。请勿将烤面包机浸泡在水中。

**注意：**如果有润滑脂或润滑油溅在烤面包机上，请立即使用干净的湿棉布擦除污渍。

将碎屑盘放回到烤面包机中。用力按压它，直到它咔嗒一声固定到位。如果碎屑盘没有处于正确位置，请勿使用烤面包机。

**注意：**KitchenAid 建议不要使用烤面包机盖。

用手清洗三明治烤架，勿使用具磨蚀性的清洁剂或擦洗片。清洗后使烤架完全干燥。您也可以在洗碗机的顶架上清洗三明治烤架。

**警告**



**触电危险**

插入接地插座。

切勿拆除接地插脚。

切勿使用适配器。

切勿使用延长线。

**不遵守这些指示可能导致死亡、着火或触电。**

**注意：**首次使用烤面包机时，您可能会看到轻烟。这是正常现象。这些烟是无害的，很快就会消散。

如果您的烤面包机无法工作，请检查以下方面：

1. 如果烤面包机在3秒钟后没有降低和烘烤，可能是放入的食物太轻，没有触发自动烘烤。按下 **TOAST/CANCEL** (烘烤/取消)，手动启动周期。
2. 如果烤面包机无法工作，且 **Sandwich** (三明治)灯闪烁，表示有重物阻止烤面包机正常工作。从烤面包机中取出三明治烤架或任何其他重物，然后按下 **Sandwich** (三明治)按钮或 **Toast/Cancel** (烘烤/取消)按钮，使托架返回正确位置。
3. 检查烤面包机插头是否插入接地插座。
4. 如果烤面包机插上电源插头，请拔下该插头，然后重新插上烤面包机插头。
5. 如果烤面包机仍然无法工作，请检查屋内的保险丝或断路器。

如果无法解决问题，请联系授权维修中心。



**KitchenAid**

© 2013. All rights reserved.  
Specifications subject to change without notice.